

B.E.G.

Feel comfortable in your building



Aleum Glow

HIGHLIGHT YOUR HOME
THROUGH MOTION



Die neuen Bewegungsmelder
mit Glow

- Zeitlos klares Design, hochwertige Technik
- „Glow“, wählbare Ambientebeleuchtung in acht Farben
- 3 m bis 16 m Reichweite
- Elektronisch und mechanisch einstellbare Reichweite
- Steuerbar via Bluetooth mithilfe unserer B.E.G. One App
- In zwei Farbvarianten erhältlich

beg-luxomat.com



Aleum – die neuen B.E.G. Bewegungsmelder in puristischem Design

Liebhaber minimalistischer Architektur wünschen sich stilgerechte Designer-Geräte für die Gebäudefassade oder Eingangsbereiche. Diesem Wunsch kommt B.E.G. mit den neuen Bewegungsmelder-Modellen Aleum nach. Zeitlos klar ist deren Formensprache; wie zwei übereinanderstehende Kuben. Gleichzeitig erlaubt die hochwertige B.E.G.-Technik dem Eigentümer, unter anderem durch eine mechanische Reichweitenanpassung, Individualisierungsmöglichkeiten.

Puristisch, gradlinig und klar – so wirken die neuen Aleum Bewegungsmelder der B.E.G. Brück Electronic GmbH. Neu ist die rechteckige Linsenform der Bewegungsmelder. Mit gleich vier integrierten PIR-Sensoren, 180° Erfassungsbereich, einem Unterkriechschutz und 3m bis 16m einstellbarer Reichweite bieten die Aleum Modelle eine komfortable, automatische Beleuchtung und Sicherheit im Außen- und Innenbereich von Gebäuden.

Die Designer-Geräte sind in zwei Varianten und auf Wunsch mit zusätzlichem Aufputzsockel für aufputz-verlegte Leitungen erhältlich. Die Gehäusefarben sind angelehnt an RAL 9010 (Reinweiß) und RAL 7016 (Anthrazitgrau). Zur Auswahl stehen ein weißer Aleum mit heller Linse, sowie ein dunkles Modell mit anthrazitgrauem Gehäuse und dunkler Linse.

Aleum mit Glow

Die Aleum Bewegungsmelder wirken nicht nur aufgrund ihres puristischen Designs ikonisch. Einstellbar ist eine leichte Akzentbeleuchtung, die auf Wunsch den Bewegungsmelder auf der Fassade effektiv in Szene setzen kann. Neben einem neutralweißen Lichtstreifen stehen sieben Spektralfarben zur Illumination zur Auswahl. Eine elektronische oder mechanische Justierung kann nicht nur vom Elektrotechniker vorgenommen werden. Auch der Hauseigentümer hat Einstellmöglichkeiten am Gerät selbst oder elektronisch über die B.E.G. One App. Neben der Farbauswahl lässt sich der Bewegungsmelder so z. B. anlassbezogen in einen Party-Modus versetzen, um präsenzabhängiges Ein- und Ausschalten während Feierlichkeiten auszuschließen.



Technische Daten

- Spannung: 230 V AC +/- 10% 50 / 60 Hz
- Erfassungsbereich: 180° + 360° Unterkriechschutz
- PIR Sensoren: 3 + 1
- Reichweite: 3m bis 16m
- Schaltleistung: 2300 W, cos φ = 1
1150 VA, cos φ = 0.5
300 W LED
- Umgebungstemperatur: -20°C bis +50°C
- Farbe(n) Gehäuse: RAL 7016 + 9010
- Abmessungen: 54 x 105 x 71 mm
- Schutzart/-klasse: IP54 / Klasse II

Maße

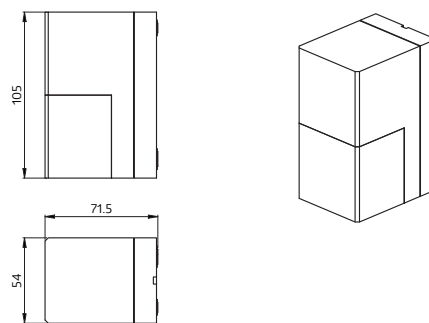

Farbvarianten



93132
White Bright



93134
Anthracite Dark

Produkte und Zubehör

Bezeichnung	Farbvariante	Art.-Nr.
Aleum Glow	White Bright (WB)	93132
Aleum Glow	Anthracite Dark (AD)	93134