

B.E.G.**LUXOMAT®**

CdS-FT

92249 EAN: 4007529922499

- Tensión de alimentación: 110 - 240 V AC
50 / 60 Hz
- Dimensiones: Ø 80 x 74 mm
- Consumo típico: < 1 W

Datos del pedido

Designación	Color	Nº de artículo
CdS-FT	blanco	92249

Accesorios

Designación	Color	Nº de artículo
Adaptador BLE-IR	negro	93067
IR-CdS-FP	-	92396

Datos técnicos

Tensión de alimentación:	110 - 240 V AC 50 / 60 Hz
Dimensiones:	Ø 80 x 74 mm
Consumo típico:	< 1 W
Grado de protección / Clase:	IP20 / Clase II
Resistencia a impactos:	IK05
Temperatura ambiental:	-25 °C a +50 °C
Carcasa:	Polycarbonato de alta calidad
Color de material:	blanco mate, similar RAL9010

Canal 1 (control de iluminación)

Potencia de conmutación:	2000 W, $\cos \varphi = 1$ 1000 VA, $\cos \varphi = 0.5$ Pico de arranque máx. I_p (20 ms) = 165 A Pico de arranque máx. I_p (200 μ s) = 800 A
Tipo de contacto:	1x Contacto μ , contacto NA contacto previo de tungsteno
Dilación de la conexión:	Cálculo automático
Dilación de la desconexión:	5 s - 30 min
Umbral de conmutación:	10 - 2000 Lux
Medición de luz mixta (natural+artificial):	Medición de luz mixta (natural+artificial)

Información sobre el producto

Interruptor crepuscular de techo programable vía mando a distancia

Extraplano - sólo sobresale 6 mm del techo

Retardo de apagado configurable con apagado dinámico y nivel crepuscular

Ejemplos de aplicaciones:

ideal para su utilización en zonas de acceso, escaleras, oficinas y salas de formación

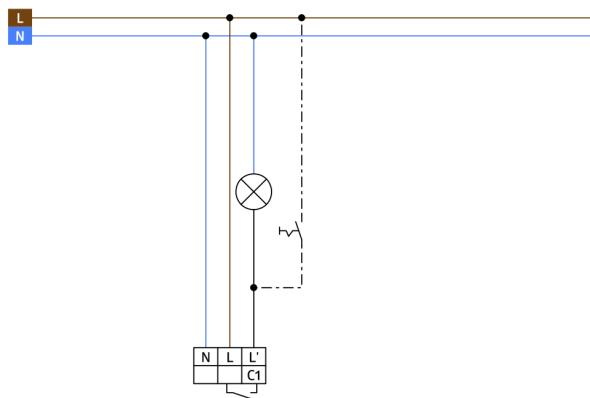
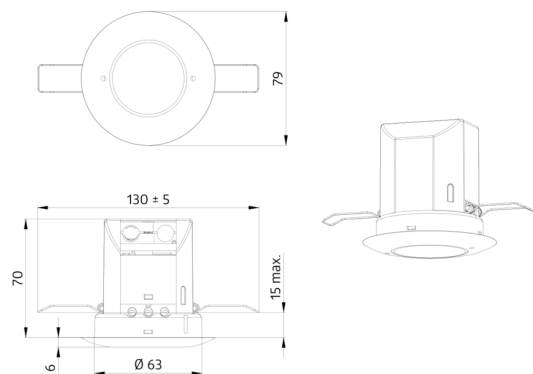

Accesorios



Adaptador BLE-IR

Nº de artículo: 93067

Dimensiones: 40 x 55 x 103 mm

Color de material: negro

Frecuencia: 2.4 GHz Banda ISM, GFSK 0.2 dBm + 5.3 dBi = 5.5 dBm

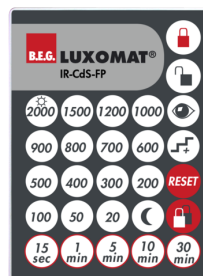

IR-CdS-FP

Nº de artículo: 92396

Batería: 3.0 V Litio CR2032 (incluida)

Dimensiones: 80 x 60 x 8 mm

Color de material: -