



PD11-LTMS-RR-DE

Art.Nr. 92594 EAN: 4007529925940

- Spannung: 16 - 48 V DC
- Abmessungen: Ø 52 x 60 mm
- Typische Leistungsaufnahme: ca. 0.4 W

Bestelldaten

Bezeichnung	Farbe	Art.No
PD11-LTMS-RR-DE	weiß	92594

Zubehör

Bezeichnung	Farbe	Art.No
BLE-IR-Adapter	schwarz	93067
UP-Adapter Set / PD11	weiß	92833
Abdeckring PD11 (52 mm)	schwarz	92537
Abdeckring PD11	weiß	92692
Clip-Designrahmen eckig PD11-DE	weiß	92994

Technische Daten

Spannung:	16 - 48 V DC
Abmessungen:	Ø 52 x 60 mm
Typische Leistungsaufnahme:	ca. 0.4 W
Erfassungsbereich:	horizontal 360° (Deckenmontage)
Reichweite:	max. Ø 9 m quer max. Ø 6 m frontal max. Ø 3 m sitzende Tätigkeit
Überwachte Fläche bei tangentialer Bewegung:	63 m ² / 2.5 m Montagehöhe
Montagehöhe min./max./empfohlen:	2 m / 5 m / 2.5 m
Schutzart/-klasse:	IP20 / Klasse II
Stoßfestigkeitsgrad:	IK02
Lichtmessung:	0 - 1000 Lux, 0-10 V, ca. 10 mV/ Lux 0 °C - +50 °C,
Temperatur Ausgabe:	0-10 V, ca. 200 mV/°C
Umgebungstemperatur:	0 °C bis +50 °C
Gehäuse:	Polycarbonat, UV-beständig
Farbe:	weiß matt, ähnlich RAL9010

Kanal 1 (Lichtsteuerung potentialfrei)

Schaltleistung:	48 V DC / 0.1 A , cos φ = 1
Kontaktart:	µ-Kontakt, potentialfreier Schließer/NO
Nachlaufzeit:	5 s - 60 min
Lichtmessung:	Mischlichtmessung

Produktinformationen

Besonders flacher Multisensor zur Erfassung von Präsenz, Temperatur- und Helligkeitswerten

Zur Integration in ein proprietäres Bussystem

Ausgabe der Bewegungserkennung über Schaltkontakt

Ausgabe des aktuellen Licht- und Temperaturwertes als Analogspannung

Federklemmen für den einfachen und schnellen Einbau in abgehängte Decken

Inklusive Abdecklamellen und Klemmring für den Einbau in Leuchten

Mit Zubehör für Unterputzmontage in Decken- und Sichtbeton.

Einsatzbeispiele:

Tiefgaragen, Eingangsbereiche, Flure/Korridore, Treppenhäuser, kleine Büros, Großraumbüros, Konferenzräume

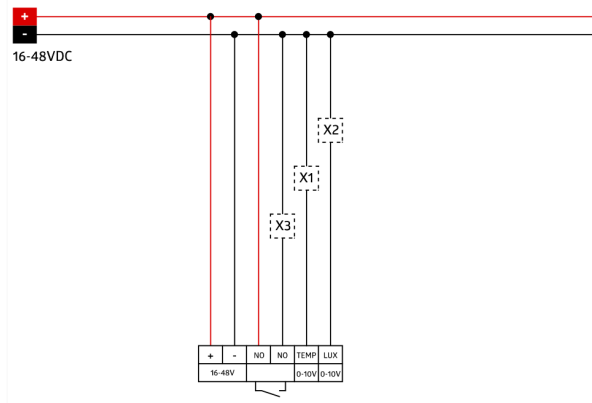
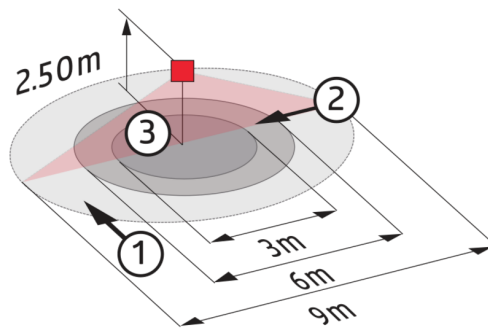
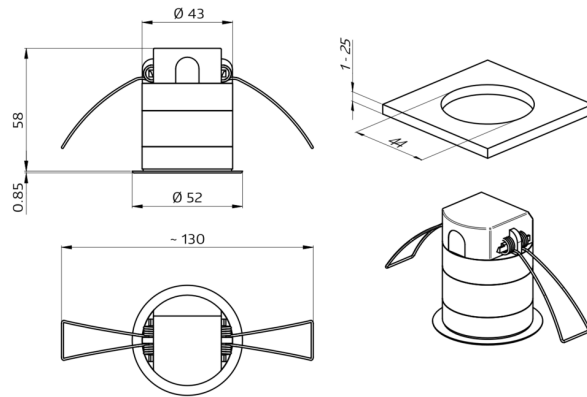

Zubehör



BLE-IR-Adapter

Art.No: 93067

Abmessungen: 40 x 55 x 103 mm

Farbe: schwarz

Frequenz: 2.4 GHz ISM-Band, GFSK 0.2
dBm + 5.3 dBi = 5.5 dBm



UP-Adapter Set / PD11

Art.No: 92833

Abmessungen: Ø 104 mm

Farbe: weiß

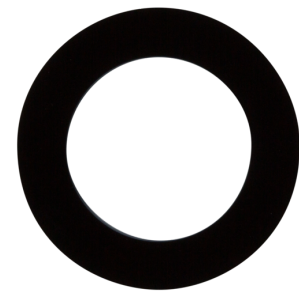

Abdeckring PD11 (52 mm)

Art.No: 92537

Abmessungen: Ø 52 x 3 mm

Gehäuse: Polycarbonat, UV-
beständig

Farbe: schwarz glänzend, ähnlich
RAL9011



Abdeckring PD11

Art.No: 92692

Abmessungen: Ø 100 x 3 mm

Gehäuse: Polycarbonat, UV-beständig

Farbe: weiß matt, ähnlich RAL9010



Clip-Designrahmen eckig PD11- DE

Art.No: 92994

Abmessungen: 54 x 54 x 2.6 mm

Gehäuse: Polycarbonat, UV-
beständig

Farbe: weiß matt, ähnlich RAL9010