



DL11-18-172-LED-3C

Art.Nr. 93128 EAN: 4007529931286

- Spannung: 200 – 240 V AC 50 / 60 Hz
- Abmessungen: Ø 172 x 97 mm
- Lichtfarbe: 3000 / 4000 / 5700 K

Bestelldaten

Bezeichnung	Farbe	Art.No
DL11-18-172-LED-3C	weiß	93128

Technische Daten

Spannung:	200 – 240 V AC 50 / 60 Hz
Abmessungen:	Ø 172 x 97 mm
Lichtfarbe:	3000 / 4000 / 5700 K
Lichtstrom/-stärke:	1800 / 2000 / 2200 lm
Entblendung:	UGR < 19
Effizienz:	100 / 111 / 122 lm/W
Photobiologische Sicherheit:	RG 0
Farbwiedergabe:	CRI > 83 / TM30: 82
Bemessungslebensdauer:	50000 h (L80/B50), 45000 h (L80/B10)
Typische Leistungsaufnahme:	18 W / PF 0.95
Schutzart/-klasse:	IP20 / Klasse II
Umgebungstemperatur:	-15 °C bis +35 °C
Gehäuse:	Kunststoff Optik: Aluminium-Reflektor
Farbe:	weiß

Produktinformationen

LED-Downlight zum Deckeneinbau

Robustes Kunststoffgehäuse mit integriertem Betriebsgerät

Aluminiumreflektor mit einer guten Entblendung UGR<19

Sehr flacher, weißer Abdeckring

Unterseitig spritzwassergeschützt (IP54), oberseitiges Gehäuse IP20

Drei Lichtfarben in einer Leuchte, per Schalter wählbar zwischen warm-, neutral- oder tageslichtweißer Beleuchtung

Energieeffiziente Leuchte mit einer langen Lebensdauer > 50.000 h

Jede Lichtfarbe ist extern dimmbar

Einfache Montage und elektrischer Anschluss

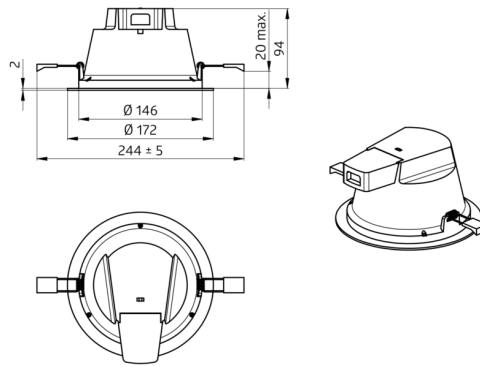

h (m)	Ø (m)	E (lx)
1.0	3	954
2.0	6.1	238
3.0	9.1	106
4.0	12.2	60
5.0	15.2	38

