

B.E.G.**LUXOMAT®**

CdS-DE

Art.Nr. 92249 EAN: 4007529922499

- Spannung: 110 – 240 V AC 50 / 60 Hz
- Abmessungen: Ø 80 x 74 mm
- Typische Leistungsaufnahme: < 1 W

Bestelldaten

Bezeichnung	Farbe	Art.No
CdS-DE	weiß	92249

Zubehör

Bezeichnung	Farbe	Art.No
BLE-IR-Adapter	schwarz	93067
IR-CdS-FP	-	92396

Technische Daten

Spannung:	110 - 240 V AC 50 / 60 Hz
Abmessungen:	Ø 80 x 74 mm
Typische Leistungsaufnahme:	< 1 W
Schutzart/-klasse:	IP20 / Klasse II
Stoßfestigkeitsgrad:	IK05
Umgebungstemperatur:	-25 °C bis +50 °C
Gehäuse:	Polycarbonat, UV-beständig
Farbe:	weiß matt, ähnlich RAL9010

Kanal 1 (Lichtsteuerung)

	2000 W, $\cos \varphi = 1$ 1000 VA, $\cos \varphi = 0.5$ max.
Schaltleistung:	Einschaltspitzenstrom $I_p (20 \text{ ms}) = 165 \text{ A}$ max. Einschaltspitzenstrom $I_p (200 \mu\text{s}) = 800 \text{ A}$
Kontaktart:	1x μ -Kontakt, Schließer/NO mit vorlaufendem Wolfram-Kontakt
Einschaltverzögerung:	automatische Ermittlung
Ausschaltverzögerung:	5 s - 30 min
Einschaltswelle:	10 - 2000 Lux
Lichtmessung:	Mischlichtmessung

Produktinformationen

Fernbedienbarer Dämmerungsschalter

Extra flache Form - nur 6 mm hoch

Einstellbare Ausschaltverzögerung mit selbstlernender Ausschaltswelle

Einsatzbeispiele: ideal für den Einsatz in Eingangsbereichen, Treppenhäusern, Büros und Schulungsräumen

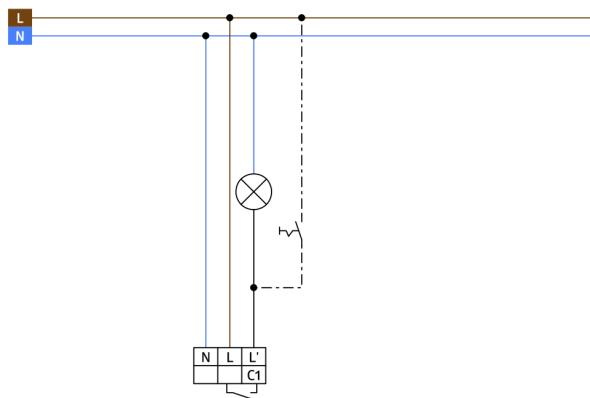
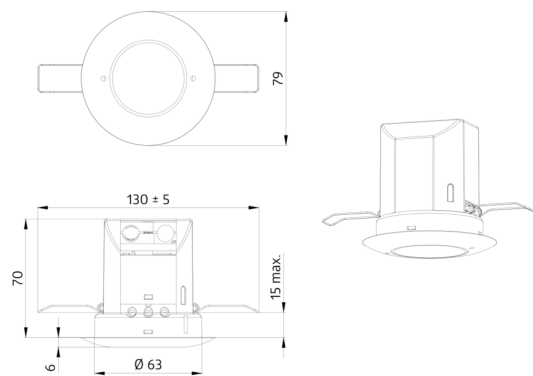

Zubehör



BLE-IR-Adapter

Art.No: 93067

Abmessungen: 40 x 55 x 103 mm

Farbe: schwarz

Frequenz: 2.4 GHz ISM-Band, GFSK 0.2 dBm + 5.3 dBi = 5.5 dBm

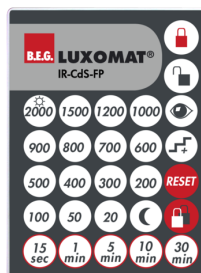

IR-CdS-FP

Art.No: 92396

Batterie: 3.0 V Lithium CR2032 (inklusive)

Abmessungen: 80 x 60 x 8 mm

Farbe: -