

**B.E.G.****LUXOMAT®****10x**

## 10 x BL2-DE

Art.Nr. 93327 EAN: 4007529933273

- Spannung: 110 – 240 V
- Abmessungen: Ø 80 x 61 mm
- Typische Leistungsaufnahme: 0.3 W

### Bestelldaten

Bezeichnung	Farbe	Art.No
10 x BL2-DE	weiß	93327

### Zubehör

Bezeichnung	Farbe	Art.No
IR-BL	-	93055
Ballschutzkorb BSK (Ø 200 x 90 mm)	weiß	92199
RC-Loeschglied	weiß	10880
Mini-RC-Loeschglied		10882
Montageset BL2-AP	weiß	93256
Montageset BL2-UP	weiß	93251

## Technische Daten

Spannung:	110 – 240 V
Abmessungen:	Ø 80 x 61 mm
Typische Leistungsaufnahme:	0.3 W
Erfassungsbereich:	horizontal 360° (Deckenmontage) max. Ø 8 m quer max. Ø 4.8 m frontal max. Ø 3.2 m sitzende Tätigkeit
Reichweite:	
Überwachte Fläche bei tangentialer Bewegung:	50 m² / 2.5 m Montagehöhe
Montagehöhe min./max./empfohlen:	2 m / 5 m / 2.5 m
Schutzart/-klasse:	IP23 / Klasse II
Stoßfestigkeitsgrad:	IK05
Umgebungstemperatur:	-25 °C bis +50 °C
Gehäuse:	Polycarbonat, UV-beständig
Farbe:	weiß
Anschlüsse und Kabel:	0.5 – 1.5 mm² für eindrätige Leiter
Schaltleistung:	1000 W, $\cos \varphi = 1$ 500 VA, $\cos \varphi = 0.5$
Kontaktart:	1x $\mu$ -Kontakt, Schließer/NO
Nachlaufzeit:	15 s – 60 min
Einschaltschwelle:	10 – 2000 Lux

## Produktinformationen

Decken-Bewegungsmelder für Innenanwendungen mit 360° Erfassungsbereich

Zum Einbau in abgehängte Decken

Ein Kanal zum Schalten von Licht

Einfache Parametrierung mittels Fernbedienung (optional)

Grundfunktionen für kosteneffektive Anwendungen

Mit Werkseinstellung für direkte Inbetriebnahme

Zubehör für Aufputz- und Unterputzmontage optional erhältlich

Werkseinstellung: Erfassungsempfindlichkeit High, Nachlaufzeit 3 min, Einschaltsschwelle 500 Lux

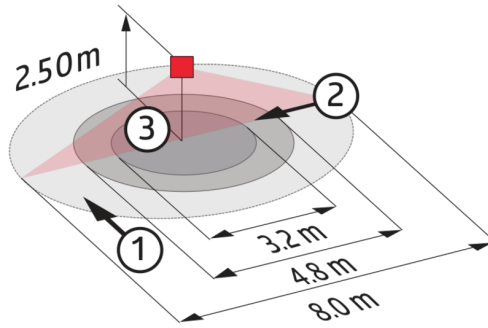
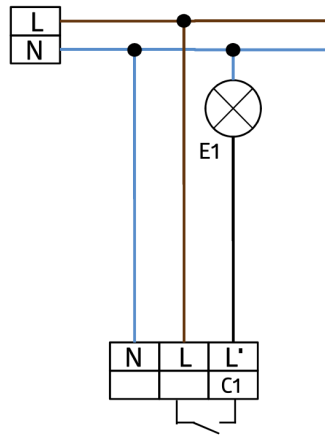

## Zubehör



**IR-BL**  
Art.No: 93055

Batterie: 3.0 V Lithium CR2032 (inklusive)  
Abmessungen: 80 x 60 x 8 mm  
Gehäuse: Polycarbonat, UV-beständig

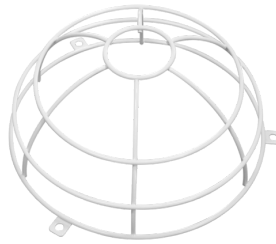

**Ballschutzkorb BSK (Ø 200 x 90 mm)**  
Art.No: 92199

Abmessungen: Ø 200 x 90 mm  
Stoßfestigkeitsgrad: IK09  
Gehäuse: beschichteter Stahlkorb



**RC-Loeschglied**  
Art.No: 10880

Spannung: 230 V AC ±10%  
Abmessungen: 38 x 12 x 26 mm  
Schutzart/-klasse: IP20 / Klasse II



**Mini-RC-Loeschglied**  
Art.No: 10882

Spannung: 230 V AC ±10%  
Abmessungen: 50 x 23 x 8 mm  
Schutzart/-klasse: IP20 / Klasse II



**Montageset BL2-AP**  
Art.No: 93256

Abmessungen: Ø 109 x 50 mm  
Schutzart/-klasse: IP23  
Farbe: weiß



**Montageset BL2-UP**  
Art.No: 93251

Abmessungen: Ø 104 x 19 mm  
Farbe: weiß